



# L'ÉVEIL

Décembre 2011 / volume 4, no 3



## MOT DE LA PRÉSIDENTE

*C'était la veille de Noël de 1937. Oncle Paul conduisait sa femme enceinte d'Edmonton à Vimy lorsqu'il se rendit compte à mi-chemin qu'elle allait bientôt accoucher. Puisqu'il n'y avait pas d'hôpital dans la région, il décida de frapper à la porte du couvent.*

*Les religieuses, trop occupées à prier pour la venue du Messie, lui dirent qu'il n'y avait pas de place chez elles. Tante Laura mis alors au monde son fils dans une chambre de l'hôtel du village. En entendant la bonne nouvelle, trois fêtards frappèrent à la porte pour offrir de la monnaie au petit Noël.*

Noël, c'est le temps de reconnaître le miracle de notre incarnation dans cet univers extraordinaire où le divin nous fait vibrer. C'est le temps de l'année du rêve universel de paix et de bonheur.

Quelle joie serait la nôtre si la création reflétait le rêve d'Isaïe de voir paître l'agnelet en sécurité à côté du lion! Noël est le temps de s'ouvrir à la présence des autres et de se laisser aimer et valoriser comme personnes âgées. Soyons à l'écoute et partageons notre vécu!

Une grande épreuve dans notre vie d'aîné est de voir s'éteindre les personnes avec qui nous avons été liés en mariage, en parenté, en amitié ou en collégialité. C'est alors que la communication avec les gens autour de nous devient difficile.

Moins de personnes comprennent notre cheminement, ce que nous avons accompli et ce qui nous a passionné. Les jeunes ne peuvent pas imaginer qui nous étions et désirent encore moins savoir où les grands-parents se dirigent.

Malheureusement, beaucoup d'aînés sont souvent isolés et mis à l'écart de la vie quotidienne. Ceci devient une plus grande inquiétude au temps des Fêtes quand l'aîné se sent oublié dans sa communauté. Ce serait extraordinaire alors de favoriser des moments de partage entre les générations, que ce soit entre gens de la famille ou de la communauté.

Nous, les membres de la FAFA, invitons nos lecteurs à prendre le temps d'établir une relation personnelle avec les aînées et aînés vivant seuls pour assurer leur sécurité et leur bien-être à Noël et pendant toute la nouvelle année. Nous avons intérêt à inclure les personnes isolées car nous désirons tous ardemment la plénitude de vie.

Ce fut un grand plaisir de visiter nos clubs affiliés pour mieux vous connaître et pour partager les dossiers de la FAFA. Merci à tous ceux qui nous ont accueillis à Calgary, Saint-Isidore, Donnelly, Girouxville, Villa Beauséjour à Falher, Edmonton, Bonnyville et chez les Filles de Jésus.

Voici les souhaits de la Fédération pour la nouvelle année 2012 :

*Que les **Jeux FRANCO +** vous encouragent à vivre activement votre maturité avec la grande communauté franco-albertaine;*

*Que vous participiez au 7<sup>e</sup> **Plaisir d'apprendre** du 30 avril au 4 mai au Campus Saint Jean;*

*Que vous libériez votre créativité lors du Congrès annuel en mai;*

*Que les aînés de nos clubs affiliés albertains participent à des voyages-rencontre avec les aînés de la région Rive-sud et Suroît du Québec.*

- Simone M. A. Demers



## Ici et là, à la FAFA

L'année touche à sa fin avec une FAFA plus vigoureuse, plus à l'écoute de ses membres et prête à affronter une nouvelle année pleine de rêves et de réalisations et surtout une FAFA rayonnante pour les aînés. Munie d'un bureau jeune et dynamique, la FAFA a beaucoup de choses à raconter sur ses activités depuis la dernière parution de « L'Éveil ».

La dernière fois, le mot d'ordre était le sport, ce qui était très approprié, car travailler avec les aînés demande un esprit sportif. C'est dans cette même lignée d'idées que les activités se sont poursuivies depuis le début de l'automne. en voici l'essentiel :

Les Jeux FRANCO + du 1<sup>er</sup> octobre dernier ont été un succès tant au niveau du taux de participation qu'au niveau du climat clément qui a entouré l'événement. En effet, cette année nous avons vu le nombre de participants doubler, passant d'un effectif de 37 personnes à 68. L'activité a enchanté ses adhérents et a fait les manchettes médiatiques, au point de faire la page couverture du journal Le Franco. Avec un bilan aussi positif, cette activité a le vent en poupe et figurera dans nos activités de base de l'année prochaine.

Ces derniers mois, j'ai aussi pu découvrir les régions. Simone Demers et moi avons eu l'occasion de visiter nos clubs affiliés dans les régions de Calgary, Saint-Isidore, Donnelly, Falher, Girouxville et Bonnyville, ce qui a notamment donné lieu à des rencontres agréables et des occasions d'échange et d'écoute de nos membres.

Ce fut aussi une occasion de découvrir différents talents, un en particulier dont j'aimerais faire mention et qui me fascine. Saviez-vous qu'à Donnelly, il y a une personne qui a inventé un instrument de mesure pour les jeux du *carpet bowling*?

Ce n'est pas l'ingéniosité qui manque chez nos aînés. Ce qui m'a ébloui en plus, c'est le caractère multi-talentueux de notre cher aîné

Ronald qui a sculpté des boîtes pour contenir et transporter dans l'élégance les boules du *carpet bowling*.

Les échanges dans les différents clubs nous ont permis de découvrir une richesse chez les aînés quant à leur implication à assurer une vie active épanouie en français comme l'assure notre chère Valérie Lambert de la Villa Beauséjour.

Notre dernier voyage à Bonnyville, en pleine tempête de neige, a été riche de partage, d'échange d'informations et de rires avec les aînés du Club de l'Aurore. On a réfléchi ensemble sur les questions concernant les aînés, des réflexions que la FAFA et la FAFAC (fédération nationale) avaient l'intention de soulever auprès des députés et des sénateurs à Ottawa.

En effet, la FAFA, à travers Simone Demers comme chef de groupe et son directeur général, a participé à une tournée sur la colline parlementaire pour représenter les préoccupations des 250 000 aînés membres de la Fédération des aînées et aînés francophones du Canada.

- Igor César



## À INSCRIRE DANS VOTRE CALENDRIER

**Plaisir d'apprendre à Edmonton  
du 30 avril au 4 mai 2012**

**Congrès annuel prévu à Edmonton  
pour le 4 et 5 juin 2012**

**Fédération des aînés franco-albertains**

#136, 8627, rue Marie-Anne-Gaboury (91 St.), Edmonton, AB, T6C 3N1  
Courriel : bureau@fafalta.ca Site Web : www.fafalta.ca

# TOUR D'HORIZON DE NOS RÉGIONS

## Club du Bon Temps (Saint-Isidore)



Depuis cet automne, les activités se sont déroulées de bon train. Le 10 octobre dernier, le club s'est réjoui de la visite de la Fafa, représentée par Simone Demers et du directeur général Igor César. Une vingtaine de personnes étaient au rendez-vous pour cette rencontre échangée couronnée par un souper délicieux et des jeux de billard et de Wii.

Un tournoi de Whist a été organisé au début de l'hiver avec une participation de 16 personnes suivi d'une veillée. La fête de Noël a eu lieu le 10 décembre avec un échange de cadeaux.

Par ailleurs, les activités du club se tiennent les mercredis avec les gens de la résidence et les samedis soirs avec les membres pour des jeux tels que le *carpet bowling*, les jeux Wii et le billard. Du 17 au 19 février prochain, le club prévoit être au carnaval d'hiver avec les tisserandes.

## Chorale Mélodie d'Amour (Edmonton)

La Chorale Mélodie d'Amour compte 36 choristes sous la direction de Marie-Josée Ouimet et de France Levasseur-Ouimet à titre d'accompagnatrice au piano. Le concert de Noël a eu lieu le vendredi 16 décembre 2011 à l'Église Saint-Thomas d'Aquin, sous le thème : *Il est minuit*. La chorale a partagé la scène avec les 27 membres de l'ensemble Clé de l'école Maurice-Lavallée. Les personnes présentes se sont laissées bercer par de beaux chants tels que l'Adeste Fideles de Greg Gilpin, l'Alléluia de Mozart ainsi que de beaux airs de Noël que les deux chorales ont interprété ensemble.

- Hélène Lavoie

## Club de l'Aurore (Bonnyville)

Le 13 septembre dernier, les membres du club se sont rendus au *Barr Colony Heritage Cultural Centre* à Lloydminster afin de découvrir 250 tableaux de l'œuvre du peintre d'origine allemande Count Berthold Von Imhoff.

Ce peintre de grand talent a passé la plus grande partie de sa vie sur un *homestead* près de St. Walburg, en Saskatchewan. On peut d'ailleurs visiter son atelier sur le *homestead*, où il a peint la majorité de ses tableaux.

Ses tableaux de la crucifixion et du dernier souper occupent une place prépondérante dans ses œuvres.

Généreux et compatissant, Imhoff a décoré gratuitement plusieurs églises en Saskatchewan, dont la plus réputée est celle de Paradise Hill, devenue maintenant un musée. Vous pouvez obtenir d'autres renseignements sur les sites web : [www.imhoffgallery.com](http://www.imhoffgallery.com) et [www.bchcc.ca](http://www.bchcc.ca)

Par ailleurs, les exercices « De pieds fermes » se tiennent les mardis et jeudis. Mme Yvonne Tregonning a donné deux sessions sur les défis de la vie spirituelle catholique.

Nous avons accueilli avec grand plaisir Mme Simone Demers et M. Igor César. La salle du club a été décorée pour les Fêtes et le banquet de Noël a eu lieu le 4 décembre.

- Thérèse Moquin



## Club de l'Amitié (Calgary)

L'automne 2011 a été riche en activité pour les membres du Club de l'Amitié de Calgary. Un souper à la fortune du pot les a rassemblés le 9 septembre pour commencer l'année en beauté. Chaque vendredi soir, on les voyait de retour pour jouer au bingo, aux cartes, au « funny » casino ou bien une soirée thématique comme l'Halloween costumée.

Certains membres ont participé à des activités extérieures, comme les Jeux Franco+ à Edmonton, ou encore, assister à une pièce de théâtre à Rosebud le 12 novembre. Il y a aussi eu, la Cité des Rocheuses le 25 novembre, un souper smoked meat, suivi du visionnement d'un film en français.

Des membres ont participé à différentes conférences sur les services albertains en santé, sur la prévention des abus aux aînés et sur les bénéfices fédéraux et provinciaux pour aînés.

Une soirée d'amateur s'est tenue le 9 décembre, par les membres eux-mêmes. Pour terminer l'année 2011, un souper spécial de Noël suivi d'un spectacle présenté par la Famille Keister les a réunis le 16 décembre.

- Gisèle Marquis



## Club des retraités d'Edmonton (CRE)

Les activités de l'année 2011-2012 ont commencé en septembre. Pour ceux et celles qui voulaient brûler des calories tout en s'amusant, une série de cours de danse folklorique a eu lieu et s'est avérée un franc succès, comme l'an dernier.

Le 27 octobre dernier, une cinquantaine de personnes se sont présentées à notre 5<sup>e</sup> souper-rencontre, qui a eu lieu au restaurant La Bohème, et se sont bien amusées.

Le CRE s'est joint à la Fafa et à l'Association des juristes d'expression française, le 8 novembre, pour un colloque sur les abus envers les aînés au Campus Saint-Jean.

Plus de 120 convives se sont présentés à la salle Saint-Thomas d'Aquin pour le traditionnel souper de Noël. L'assemblée annuelle aura lieu au même endroit le 23 janvier 2012. D'autres activités pour la seconde partie de l'année 2011-2012 seront annoncées sur notre site Internet à [www.retraites-edmonton.ca](http://www.retraites-edmonton.ca), ainsi que dans les bulletins paroissiaux et au Carnet de Radio-Canada.

Le club compte présentement près de 150 membres. Le conseil d'administration espère que ce chiffre augmentera à au moins 200 au cours de 2012 et invite les personnes intéressées à communiquer avec M. Émile Morin au 780 465-6378 ou en faisant parvenir leurs coordonnées et leur cotisation de 10 \$ par personne à Club des retraités d'Edmonton, 117 – 8627, rue Marie-Anne-Gaboury (91 St.), Edmonton, Alberta T6C 3N1.

- Jean-Claude Giguère

## Bienvenue à « Urugwiro » nouveau membre de la Fafa (Edmonton)

Le groupe « Urugwiro » s'est formé, il y a de cela trois ans, lorsque la communauté rwandaise d'Edmonton a accueilli de plus en plus d'aînés.

Ce qui est particulier au groupe, c'est qu'il est composé en majorité de veuves qui vivent avec leurs enfants. Dans cette société moderne, nos enfants se cherchent encore et sont au travail durant de longues heures. La solitude, l'ennui et le sentiment d'être une charge font partie du quotidien de la plupart d'entre elles.

Pour briser l'isolement, elles ont débuté par des rencontres pour aller dîner ou aller visiter une consœur. Petit à petit, elles ont voulu réellement s'organiser en groupe et aller à la rencontre des autres aînés de la communauté d'accueil.

Elles ont choisi le nom « Urugwiro » pour dire qu'elles sont présentes quand les jeunes tombent, pour amortir leur chute, et qu'elles constituent leur ressource disponible. Depuis le mois de septembre 2011, le groupe « Urugwiro » s'est affilié à la Fafa.

- Marie-Rose Bukuba, présidente

## Poursuivre sa passion jusqu'au bout!

À la Villa Beauséjour de Falher, la plupart des résidents sont d'expression française. Tout en observant des personnes âgées s'adonner à un jeu de tir de cerceaux, j'adressai d'abord la parole à une dame ukrainienne qui ne parlait pas français. Je remarquai alors une dame aux yeux scintillants se redresser lorsqu'elle m'entendit dire que j'étais la présidente de la Fafa. Elle s'impatientait à ce que la conversation se fasse en français.

Elle était toute joyeuse de notre visite surprise et invita Igor et moi à venir voir son logis. Une vue aérienne de la ferme où elle a longtemps vécu domine les photos de famille qui l'entourent. Valérie vit bien dans le présent s'adonnant à la lecture, à la prière, à la photographie et à la création de cadeaux pour ses petits-enfants.

Valérie est surtout fière de diriger les réunions des huit membres du conseil de l'âge d'or de la Villa. Elle souhaite que le français continue d'être la langue de communication au foyer car son héritage francophone lui est précieux.

Trois fois par semaine, les résidents visionnent des films, dont la plupart sont en anglais. Pour assurer la préservation de sa langue maternelle, Valérie se fait un devoir de commander des films francophones du Québec qu'elle partage avec les résidents. Elle s'intéresse beaucoup aux voyages organisés et souhaite venir avec un groupe de résidents du foyer visiter la Fédération des aînés franco-albertains et des clubs d'aînés d'Edmonton.

Quel bonheur de rencontrer Mme Valérie Lambert qui célèbre neuf décennies de vie active!



- Simone M. A. Demers



## Poussée par la flamme de sa créativité

La présence sereine et joyeuse de Sœur Suzanne Baron caractérise cette jeune religieuse de 81 ans! Il y a aussi sa passion pour le beau et le vrai depuis son enfance. Elle a un attrait pour le défi et elle continue de se découvrir de nouveaux talents lorsqu'il y a des besoins à combler. Pour elle, un talent devient une mission de vie active. Devant tant de négativité dans le monde, elle estime que la meilleure thérapie est de s'entourer du beau.

Suzanne est une femme épanouie qui n'a pas le temps de mettre de côté ses pinceaux. Elle a complété sa plus grande œuvre, un mural de 9 pieds par 16 pieds, sur l'héritage de Louis Riel. Elle souhaite que les gens y découvrent le vrai champion des droits humains. Pour lui rendre justice, Suzanne a fait maintes recherches pour s'imprégner du message rassembleur de ce héros canadien. Malgré des douleurs au dos, Suzanne a passé d'innombrables heures à animer cette muraille symbolique.

Tout comme Riel a vécu sa passion et a légué la flamme de la liberté et de la vérité à notre nation, Suzanne se voit aussi poussée par la flamme de sa créativité à développer l'art au pensionnat, dans la salle de classe, dans la cuisine et dans sa congrégation. En mai, elle dirigera un atelier sur les Arts et la Créativité basé sur les écrits de Teilhard de Chardin. On reconnaît Suzanne dans cette composition : « Ensemble, on peut faire une œuvre de résurrection du monde! »

- Simone M. A. Demers

## « Découverte de génie à Donnelly »



Cette année la visite de nos clubs affiliés nous a permis de découvrir des talents hors de l'ordinaire dont celui-ci qui m'a paru assez exceptionnel pour vouloir le partager avec vous.

Le 20 octobre 2011, Simone Demers et moi étions en visite à Donnelly, au Club des pionniers où nous avons eu l'opportunité de rencontrer Cécile Lefebvre secrétaire trésorière du club, accompagné de Ronald Doyle et de son épouse Pauline.

Pendant une conversation sur les activités du club et de la Fafa et un tour guidé de leur local, ma curiosité fut frappée par une belle boîte en bois contenant des boules de *carpet bowling*. À ma grande surprise, Cécile me présente Ronald Doyle comme concepteur de la boîte.

Et comme si la surprise n'en était pas assez, Ronald me dit qu'il est aussi l'inventeur d'un dispositif de mesure pour les jeux de *carpet bowling*.

Je vous laisse découvrir en détail ci-dessous cet instrument qui nous a été confié pour donner l'occasion à qui veut l'emprunter de nous contacter. J'espère que les joueurs de bowling auront la même curiosité qui m'a fait admirer cette découverte de génie à Donnelly.

- Igor César

La présente invention concerne un dispositif de mesure pour jeu de boules d'intérieur destiné à mesurer la distance relative entre le cochonnet et deux boules ou plus, dans un jeu de boules d'intérieur, afin de déterminer quelle boule (16) est la plus proche du cochonnet (18).

Le dispositif comprend une tige allongée (20) présentant un disque roulant (24) disposé à une extrémité distale et un arceau de cochonnet (C) disposé à une extrémité proximale.

Un élément de positionnement de boule (40) est positionné sur la tige et peut coulisser dessus pour mettre l'élément en contact avec la ou les boules, afin de déterminer, par comparaison, quelle boule (16) est la plus proche du cochonnet (18).

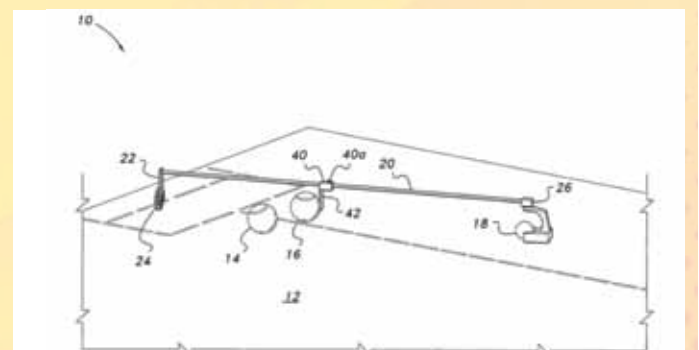

**La Fafa et tous ses clubs affiliés souhaitent  
de très joyeuses Fêtes à tous et une excellente année 2012!**



*Recueils de poèmes créés par les aînés lors du « Plaisir d'apprendre » de mai 2011. Résultat d'un travail collaboratif de poètes en herbe dont Suzanne Lamy-Thibaudeau, Yvonne Rijavec, Simone Demers et Lucille Ouellet, sous l'accompagnement de France Levasseur-Ouimet.*

## À perte de nuit

Je ne sais plus rêver

La nuit arrivée

Dans mon lit douillet

Les coeurs saignants

Me rappellent la douleur

De ton départ précipité

Qui m'arrache une partie

De ma vie...

...mais qui m'encourage

De continuer

D'espérer

De respirer

D'aimer...

## Nostalgie

Entre moi et les mots

Il y a trop de soleil

Qui m'éblouit

Et qui me fait rêver

Aux amours délaissés

Aux défis abandonnés

Aux endroits lointains

Forêts et champs

Ruisseaux et rivières

Aux rives verdoyantes

Quand tout était jeune

## Si je savais chanter

Si je savais chanter

Comme le rossignol

Si je n'avais pas perdu

Toutes mes chansons

Je volerais

vers le haut d'un arbre

Et je m'efforcerais

de vous enchanter

Si je savais chanter

Et faire taire les mitrailleuses

Ma voix s'harmoniserait

Avec celles des victimes

Dépourvues de leurs voix

Si je savais chanter

Je saurais mieux aimer

*Par : Suzanne Lamy-Thibaudeau,  
Yvonne Rijavec, Simone Demers  
et Lucille Ouellette  
avec l'accompagnement  
de France Levasseur-Ouimet.  
(Mai 2011)*

## Une amitié qui dure jusqu'à l'au-delà

Nous nous sommes rencontrés en 1958 sur le bateau qui nous emmenait au Canada - terre promise pour moi, un jeune émigré. Mon ami Guy, dont les parents avaient émigré au début du XX<sup>e</sup> siècle, rentrait chez lui en Alberta après des vacances passées en France.

Nous nous sommes mariés, chacun de notre côté, avons eu des enfants, puis des petits-enfants. Nous avons toujours gardé de bons rapports entre nos deux familles. Pendant plus de trente ans, nous avons deux endroits de villégiature bien spéciaux où nous partageons de bons moments ensemble : lui, son chalet au bord du lac Saint-Vincent, moi ma petite ferme, seulement à quelques kilomètres de distance l'un de l'autre.

Mon grand ami nous a quitté l'été dernier. Il aimait beaucoup bricoler, il avait même un côté très artistique. Les derniers temps de sa vie, il a fait un abat-jour en verre, une sorte de vitrail magnifique. Sa veuve voulait l'offrir à leur petite-fille en mémoire de son grand-père. Impossible pour elle de trouver la lampe sur laquelle poser l'abat-jour!

« Je m'en charge », lui ai-je dit. Après maintes tournées chez les antiquaires, j'étais presque découragé. Tout à coup, chez un antiquaire au sud de l'avenue Whyte, je détecte dans un petit coin poussiéreux la petite lampe qui attendait son abat-jour!

Repose en paix, cher ami, ta petite-fille aura son précieux cadeau de Noël.

- raconté par Florian Rijavec

